

L'automazione per cancelli scorrevoli è adatta sia per l'uso privato sia per l'uso in impianti di chiusura per uso industriale. L'automazione offre un'ampia gamma di possibilità per situazioni del cancello diverse fino a una corsa di 18 m e un peso del cancello di 1.800 kg. Vengono utilizzati un'automazione per uso industriale con inverter integrato e la centralina automatica GIGAcontrol A. Il motore elettrico garantisce una lunga durata e un funzionamento silenzioso e smorzato dalle vibrazioni in tutte le posizioni di montaggio.

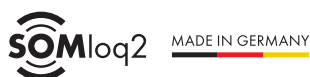

Radiocomando bidirezionale



Crittografia AES a 128 bit e Rollingcode



Segnale radio insensibile ai disturbi

Dati tecnici

Tipo	GIGAslide 1800
Peso porta max.	1.800 kg
Corsa max.	18.000 mm
Pendenza max. cancello	
Velocità max.	240 mm/s
Coppia massima	120 Nm
Assorbimento di potenza (standby)	13 W
Tensione nominale	220-240 V
Frequenza nominale	50-60 Hz
Temperatura min.	-25 °C
Temperatura max.	65 °C
Classe di protezione	IP44
Sistema radiofonico	SOMloq2
Frequenza radio	868,95 MHz
Numero di posizioni di memoria	40



L'utilizzo di coste di sicurezza attive è obbligatorio nei bordi di chiusura principali e secondari. È vietato utilizzare un cancello scorrevole equipaggiato con GIGAslide senza coste di sicurezza attive! Con cancelli con peso superiore ai 600 kg l'uso è consentito solo con cremagliera di acciaio.

Conessioni

- ✓ Contatto relè a potenziale zero
- ✓ Presa per collegamento arresto di emergenza
- ✓ Presa per collegamento arresto di emergenza
- ✓ Presa per collegamento costa di sicurezza
- ✓ Presa per collegamento fotocellula a 2 fili
- ✓ Presa per collegamento fotocellula a 4 fili

- ✓ Presa per collegamento lampeggiante
- ✓ Presa per collegamento modulo anello ad induzione
- ✓ Presa per collegamento modulo semaforo/controllo doppio senso di marcia
- ✓ Presa per collegamento pulsante
- ✓ Slot Memo
- ✓ Uscita DC

Funzioni

- ✓ Apertura parziale radiocomando
- ✓ Centralina parametrizzabile:
printTable.attribute.value.controlParameterisable.Menuegefuehr
- ✓ Chiusura automatica
- ✓ definisce APRI/CHIUDI pulsante
- ✓ Definisce APRI/CHIUDI radiocomando
- ✓ Funzionamento a impulsi pulsante

- ✓ Funzionamento a impulsi radiocomando
- ✓ Funzione uomo presente
- ✓ Prelampeggio regolabile
- ✓ Presa per collegamento di sicurezza regolabile
- ✓ Soft start/soft stop

Schema

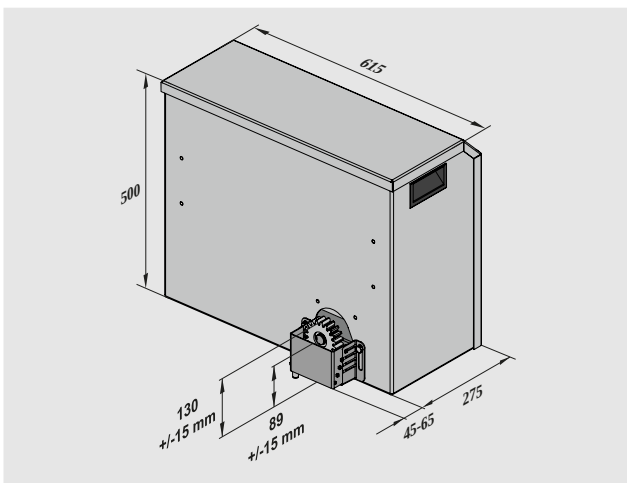

Tutte le misure sono in mm.

Accessori compatibili



Cremagliera in acciaio zincato

S12374-00001



Strumento di estrazione per GIGAslide

S13749-00000



Costa di sicurezza elettrica 8,2 kOhm (A 85 mm)

S12385-00001



Tappo terminale (A 85 mm)

S12386-00001



Tappo terminale (A 85 mm)

S12387-00001



Scatola derivazione

50046



Fotocellula a barriera ruotabile di 180°, 4 fili

7029V000



Memo

Espansione di memoria

10373