

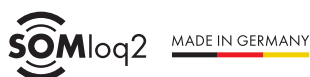

Die smarten Schiebetorantriebe der Produktreihe STArter S2 sind die idealen Antriebe für kleine bis mittlere Schiebetore. Ihre durchdachte Steuerung bietet eine Vielzahl an Anschlussmöglichkeiten. Neben der komfortablen Bedienung per Funk lassen sie sich auch in die Smart-Home-Systeme SOMweb und Delta Dore integrieren. Für ein Plus bei Torgewicht, Laufweg und Geschwindigkeit sorgt der Schiebetorantrieb STArter S2+.



Bidirektionales Funksystem



128-bit-AES-Verschlüsselung mit Rollingcode



Störungsunempfindliches Funksignal



Unterstützt Service-Interface SOMlink S2

## Technische Daten

Typ	STArter S2	STArter S2+
Max. Torgewicht	300 kg	400 kg
Max. Laufweg	6.000 mm	8.000 mm
Max. Torsteigung		5 %
Max. Öffnungs-Geschwindigkeit	190 mm/s	240 mm/s
Max. Drehmoment	11 Nm	11 Nm
Leistungsaufnahme (Standby)	3 W	3 W
Nennspannungsbereich 1	220-240 V	220-240 V
Nennfrequenz	50-60 Hz	50-60 Hz
Temperatur min.	-20 °C	-20 °C
Temperatur max.	50 °C	50 °C
Schutzart	IP54	IP54
Funksystem	SOMloq2	SOMloq2
Funkfrequenz	868,95 MHz	868,95 MHz
Funkspeicherplätze	40	40



Für den STArter S2 ist keine aktive Sicherheitskontaktleiste an der Hauptschließkante erforderlich, ein passives Gummiprofil ist ausreichend. Die Verwendung von aktiven Sicherheitskontaktleisten an den Haupt- und Nebenschließkanten ist beim STArter S2+ vorgeschrieben.

## Anschlüsse

- ✓ AC-Ausgang
- ✓ Anschluss Sicherheitskontaktleiste
- ✓ Anschluss Taster
- ✓ Anschluss Warnlicht
- ✓ DC-Ausgang
- ✓ Serielle Schnittstelle für Delta Dore X3D-Modul oder HomeLink Funkempfängermodul
- ✓ Steckplatz Buzzer
- ✓ Steckplatz Memo
- ✓ Steckplatz Relay/Output OC

## Funktionen

- ✓ Automatischer Zulauf
- ✓ Definiert AUF/ZU Funk
- ✓ Einstellbarer Sicherheitsanschluss
- ✓ Soft-Start/Soft-Stop
- ✓ Totmannfunktion
- ✓ Vorwarnzeit einstellbar

## Maßzeichnung

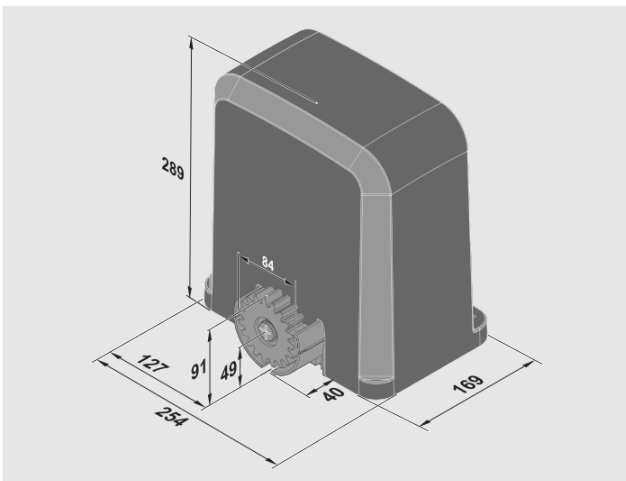

Alle Maße in mm.

## Kompatibilität

Produktname	Produktart	Kompatibilität
SOMweb	Smart-Home-Lösung	ja
Telecody Courier	Handsender	ja

## Downloads

	Dateiname	Dateityp
	Broschüre <a href="#">SOMMER-Prospekt_STArter-S2_S13008-00001_DE-DE.pdf</a> ►	pdf

## Passendes Zubehör

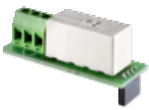

**Relay**  
Zusatzrelais  
7042V000